

**Всероссийская олимпиада школьников**  
**МУНИЦИПАЛЬНЫЙ ЭТАП, 2024-2025 учебный год**  
**Профиль «Техника, технологии и техническое творчество»**  
**Практика «ЭЛЕКТРОРАДИОТЕХНИКА»**

**Задание практического тура**

**8-9 КЛАСС**

**ЗАДАНИЕ:**

**1.1. Собрать данную схему на макетной плате.**

**1.2. Подать на неё напряжение 7 вольт в указанной полярности от лабораторного источника питания.**

**2.1. Измерить напряжение в указанных точках, при нажатой и отжатой тактовой кнопке.**

**2.2. Измерить силу тока в указанных точках, при нажатой и отжатой тактовой кнопке.**

**Вольтметр и амперметр подключаются в пронумерованные точки согласно правилам подключения этих приборов, а напряжение измеряется относительно минусового контакта батареи. Заполните таблицу на следующей странице.**

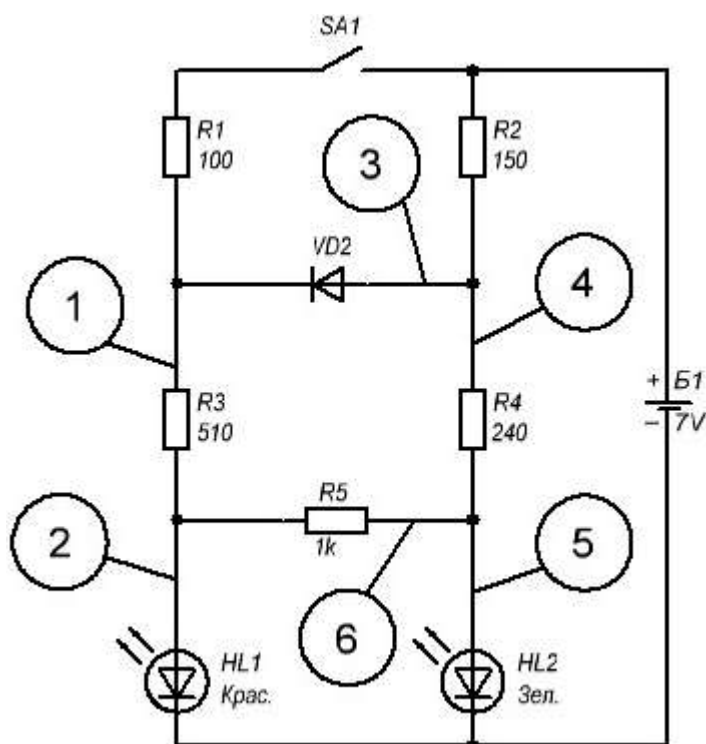

**3. Подготовьте краткий отчет с описанием основных действий.**

*(Запишите ответы на следующей странице и передайте эксперту)*

